

GENIX

AUTOMATISCHE HEBEANLAGEN

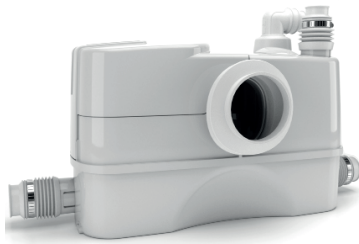

GENIX



GENIX WL

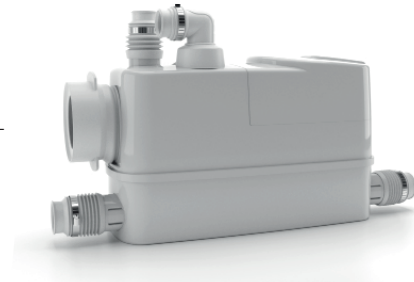

TECHNISCHE DATEN

Temperaturbereich Flüssigkeit:

von 0° bis +50°C.

Gepumpte Flüssigkeit:

Abwasser mit Fäkalien nach DIN 12050-3.

Zertifikate: VDE-GS, LGA, VDE-EMC.

Tank Kapazität und Fördermenge:

Zugelassen für Spülmengen von 6 - 9 Litern nach DIN 12050-3

Schutzklasse: IP44.

ANWENDUNG

GENIX wird eingesetzt, wenn Abwasserleitungen aus dem WC, der Dusche, dem Waschbecken oder Bidet unterhalb des Kanalrohres liegen und nicht mit Hilfe der Schwerkraft abgeführt werden können. Diese Hebeanlagen können überall dort installiert werden, wo auf Wunsch einer neuen Installation, Renovierung oder baulichen Veränderung ein Bad hinzugefügt werden soll. Die GENIX WL hat im Gegensatz zur GENIX einen platzsparenden seitlichen Anschluss. Bei dem Modell 110 kann neben dem WC auch ein zusätzlicher Abfluss eines Waschbeckens angeschlossen werden. Bei dem Modell 130 können neben dem WC noch drei weitere Abwassereingänge angeschlossen werden, wie z.B. eine Dusche, ein Waschbecken und ein Bidet. Die angebotenen Modelle der verbesserten Comfort-Version, zeichnen sich besonders durch die Laufruhe aus. Mit der leistungsstarken und zuverlässigen Pumpe sowie dem Schneidsystem mit Klingen aus vernickeltem Edelstahl, ergibt sich ein langlebiges und wartungsfreies Produkt. Im Falle einer Verstopfung oder Motorblockierung ist es sehr einfach die Motorgruppe mit nur zwei Schrauben zu lösen, zu demontieren und mit Hilfe des Ablasshahnes das Wasser aus der Hebeanlage abzulassen. Das Rückschlagventil ist in der Förderleitung integriert. Bei den 130er-Modellen zusätzlich jeweils in den seitlichen unteren Einlässen. Dazu sind noch ein Akustischer-Alarm für Rückstau und ein Adapterrohr, um die GENIX mit dem Großteil der vorhandenen Anlagen zu verbinden als Zubehör erhältlich.

KONSTRUKTIONSMERKMALE

Tank Polypropylen mit 15% Barium. In der Comfort-Version mit erhöhtem Schallschutz mit 70% Barium.

Lauftrad aus PPO 30%. Motorwelle aus rostfreiem Stahl. Scheidwerk aus vernickeltem Edelstahl.

KONSTRUKTIONSMERKMALE DES MOTORS

Asynchronmotor in Edelstahl.

Welle und Motorhülse aus Edelstahl. Wärmeschutz für Überhitzung. Motorwelle verschleißfest.

MATERIALIEN

Nr.	BESCHREIBUNG	MATERIALIEN	
1	TANK	POLYPROPYLEN MIT 15% BARIUM	
2	Schallschutzwand (Comfort)	POLYPROPYLEN MIT 70% BARIUM	
3	ROHR	EPDM	
4	GENIX COMFORT FLANSCH GRUPPE V230-50Hz	MOTORGEHÄUSE	AISI 304
		MOTORWELLE	AISI 416
		LAUFRAD	POLYPHENYLENOXID MIT 30% FIBERGLAS
		WICKLUNG	AISI 304
		LAUFRADMUTTER	POLYPHENYLENOXID MIT 30% FIBERGLAS
		WELLE	AISI 420
		FLANSCH	POLYPROPYLEN MIT 30% FIBERGLAS
		PUMPENGEHÄUSE	POLYPROPYLEN MIT 30% FIBERGLAS
		EINSTELLSCHRAUBE	POLYPROPYLEN MIT 30% FIBERGLAS
		DIFFUSOR	POLYPROPYLEN MIT 30% FIBERGLAS
5	VENTIL GRUPPE	RÜCKSCHLAGVENTIL GEHÄUSE	POLYPROPYLEN MIT 30 FIBERGLAS
		RÜCKSCHLAGKLAPPE	EPDM
		OR -3118 29.82 X 2.62	NBR
6	FÖRDERLEITUNG	POLYPROPYLEN MIT 30% FIEBERGLAS	

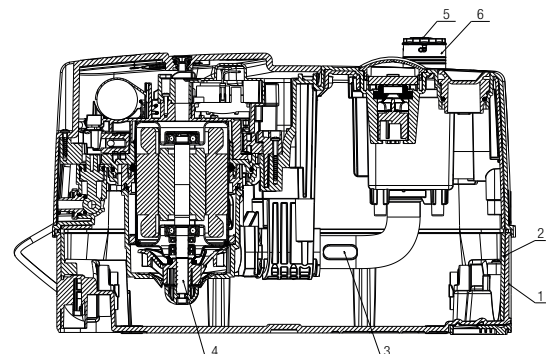

INSTALLATIONSANLEITUNG

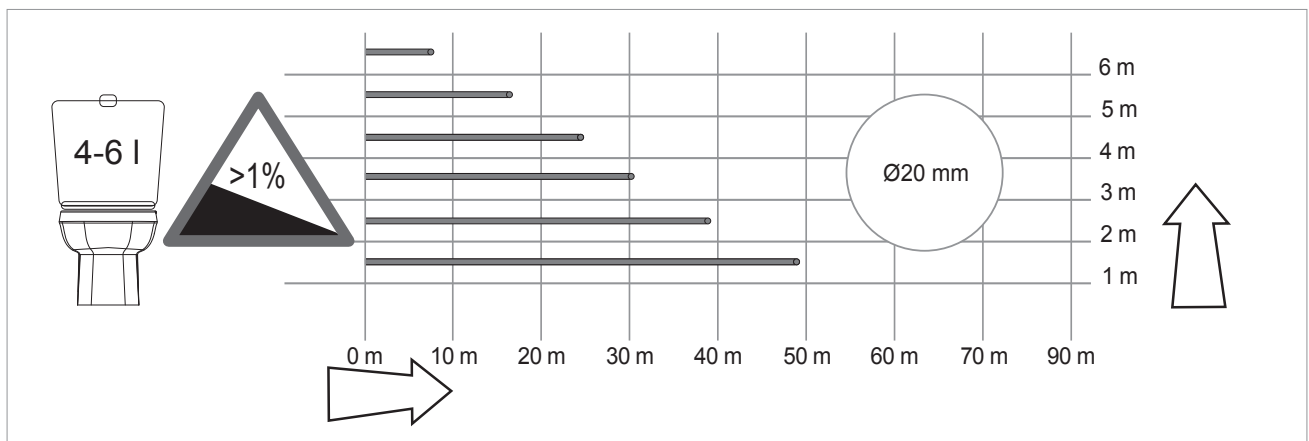
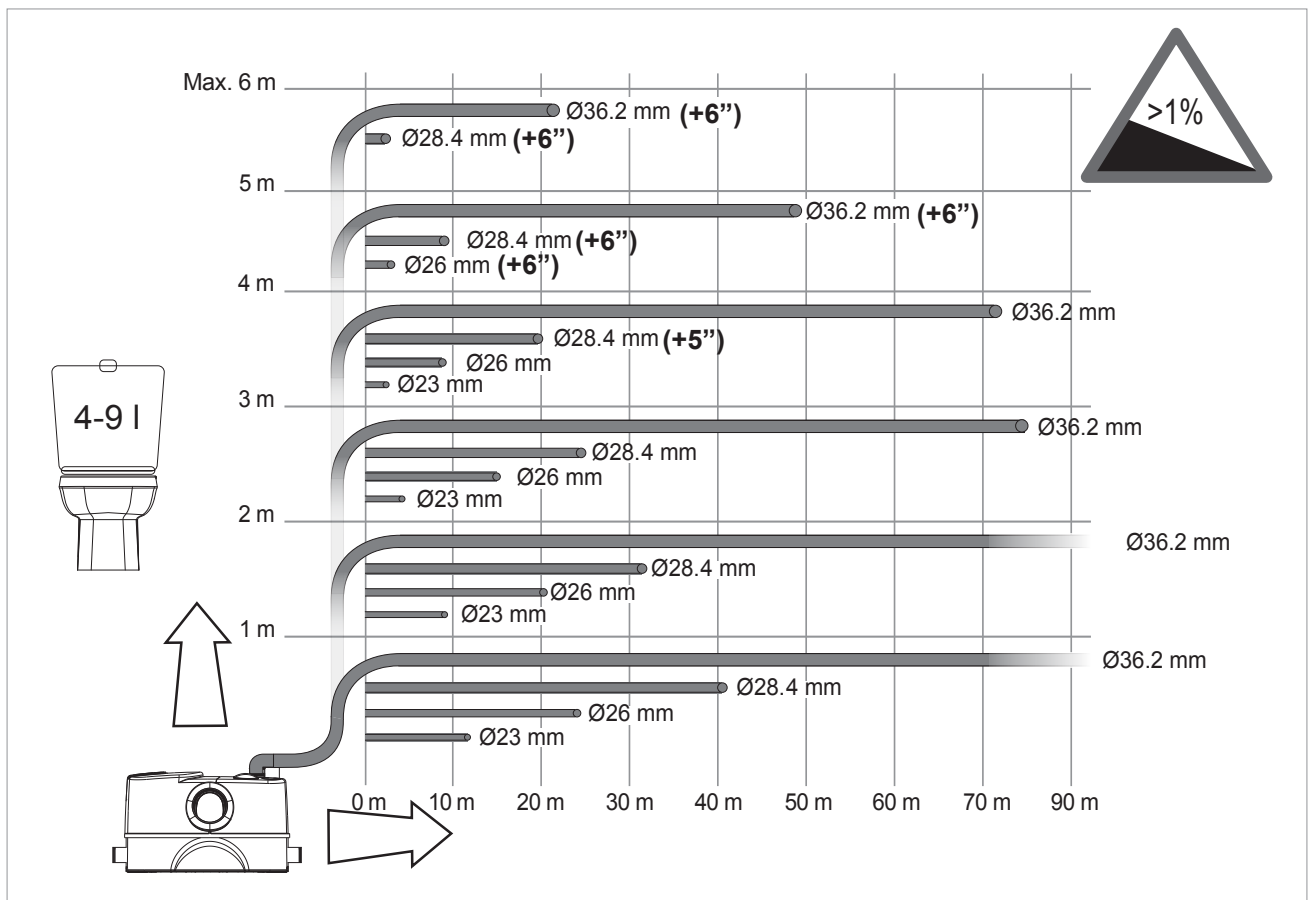
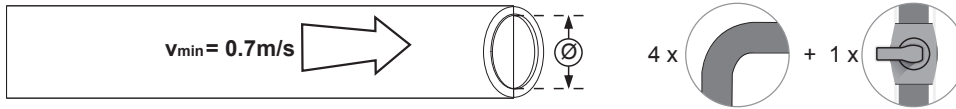
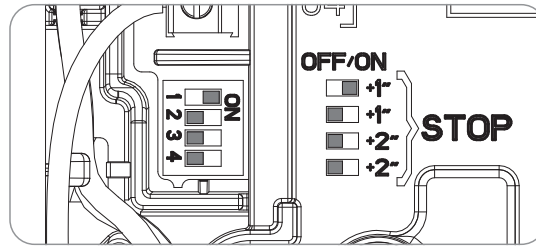

GENIX - AUTOMATISCHE HEBEANLAGEN

Temperaturbereich der Flüssigkeit von 0° bis 50°C

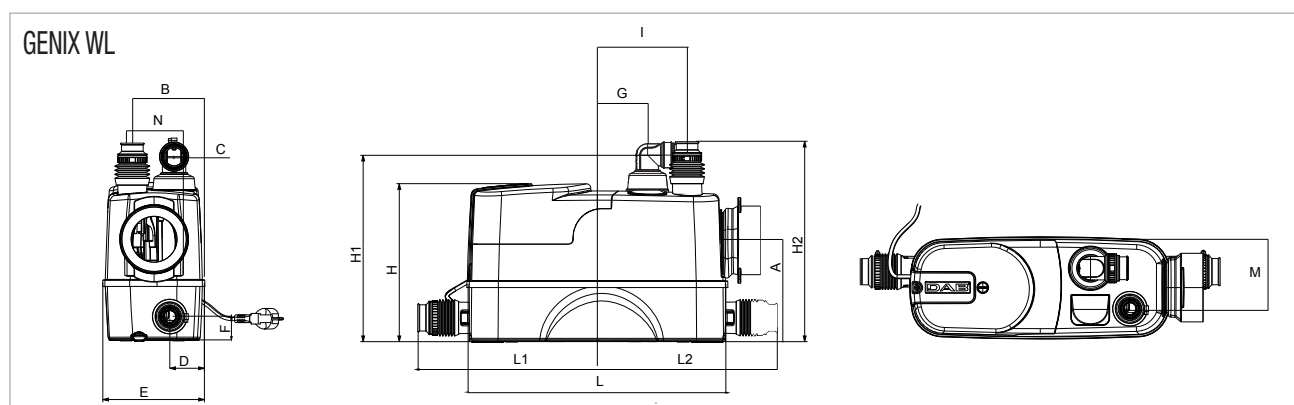
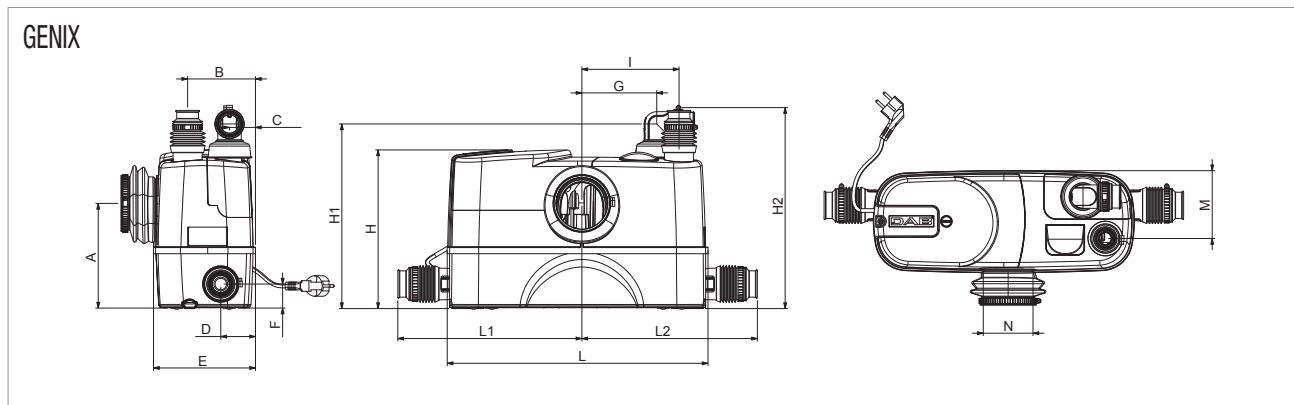

MODELL	ELEKTRISCHE DATEN				
	SPANNUNG 50 Hz	P1 MAX kW	P2 NENNLEISTUNG		In A
			kW	PS	
GENIX 110	1 x 230 V ~	0,49	0,32	0,44	2,3
GENIX 130	1 x 230 V ~	0,49	0,32	0,44	2,3
GENIX COMFORT 110	1 x 230 V ~	0,49	0,32	0,44	2,3
GENIX COMFORT 130	1 x 230 V ~	0,49	0,32	0,44	2,3
GENIX WL 110	1 x 230 V ~	0,49	0,32	0,44	2,3
GENIX WL 130	1 x 230 V ~	0,49	0,32	0,44	2,3

MODELL	A	B	C	D	E	F	G	H	H1	H2	I	L	L1	L2	M	N	VERPACKUNGSMÄßE			VOLUMEN (mc)	GEWICHT Kg
																	L/A	L/B	H		
GENIX 110	183	118	45	/	178	/	178	277	323	351	170	456	/	/	118	87	538	227	426	0,0520	10,3
GENIX 130	183	118	45	60	178	42	178	277	323	351	170	456	322	307	118	87	538	227	426	0,0520	10,6
GENIX COMFORT 110	183	118	45	/	178	/	178	277	323	351	170	456	/	/	118	87	538	227	426	0,0520	11,5
GENIX COMFORT 130	183	118	45	60	178	42	178	277	323	351	170	456	322	307	118	87	538	227	426	0,0520	12
GENIX WL 110	183	125	56	/	178	/	80	277	322	346	150	456	/	/	125	87	538	227	426	0,052	10
GENIX WL 130	183	125	56	60	178	42	80	277	322	346	150	456	322	307	125	87	538	227	426	0,052	10,3

INSTALLATION

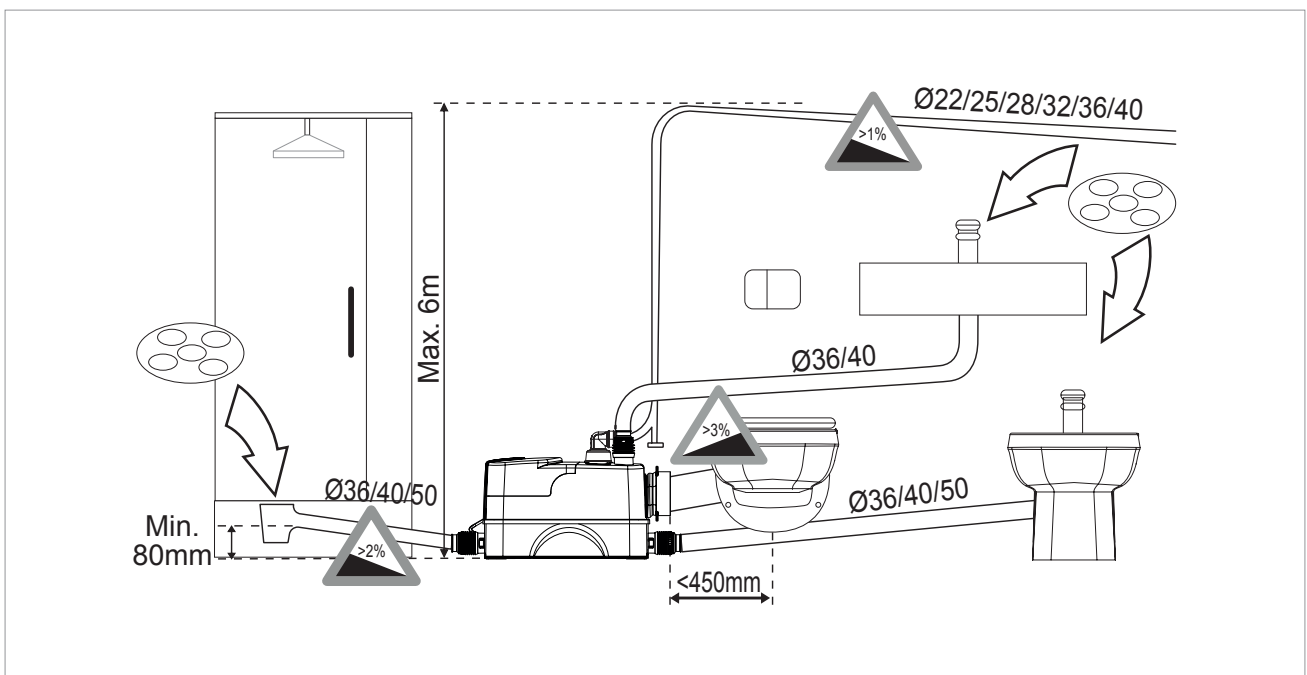
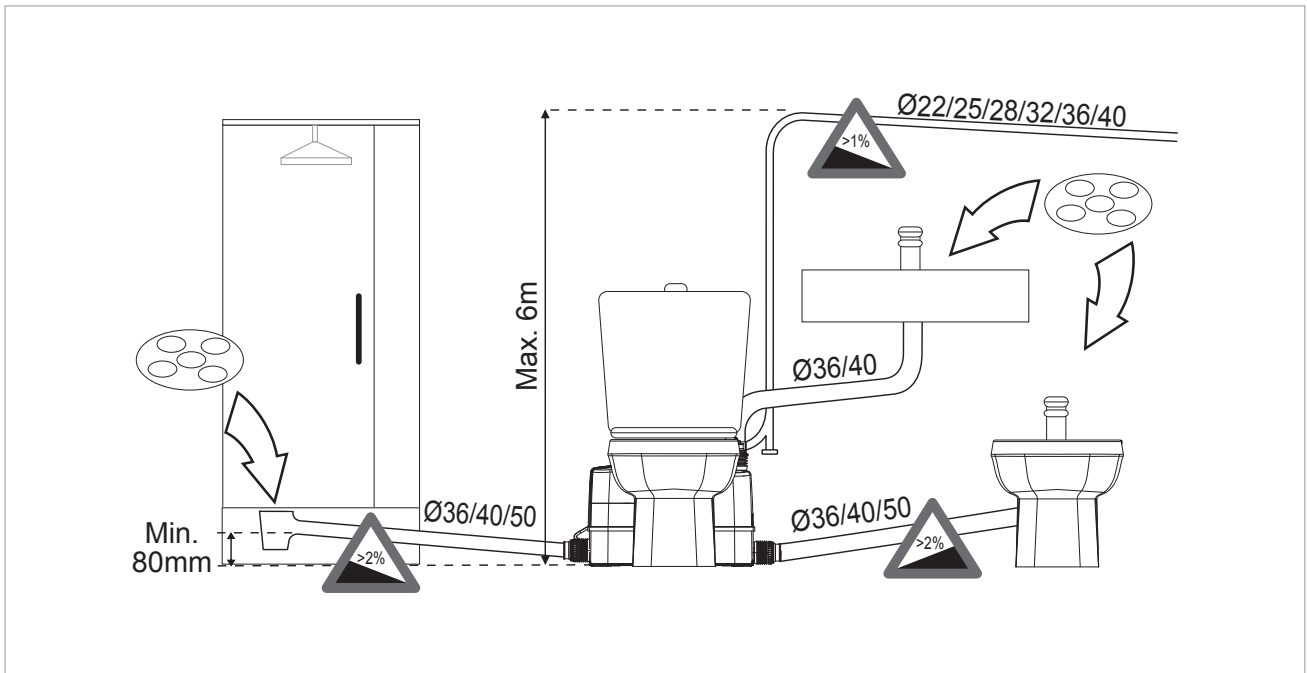

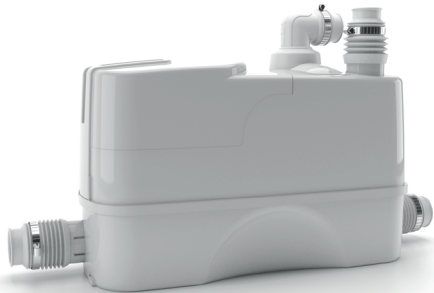

TECHNISCHE DATEN

Temperaturbereich Flüssigkeit:

von 0°C bis +75 °C und bis zu +90°C bis 30 Minuten.

Gepumpte Flüssigkeit:

Grauwasser nach DIN 12050-2.

Maximaler Durchmesser der durch das Laufrad beförderbaren

Schmutzpartikel: 20 mm

Zertifikate: LGA

Schutzklasse: IP44.

ANWENDUNG

GENIX VT wird eingesetzt, wenn Abwasserleitungen aus der Küche oder dem Bad (ohne WC) unterhalb des Kanalrohres liegen und nicht mit Hilfe der Schwerkraft abgeführt werden können. Diese Hebeanlagen können überall dort installiert werden, wo auf Wunsch einer neuen Installation, Renovierung oder baulichen Veränderung ein Bad hinzugefügt werden soll. Bei dem Modell 010 kann ein zusätzlicher Abfluss eines Waschbeckens etc. montiert werden. Bei dem Modell 030 können drei Abwassereingänge angeschlossen werden, wie z.B. eine Dusche, ein Waschbecken oder eine Badewanne. Die GENIX VT bieten leisen und zuverlässigen Betrieb, dank des leistungsstarken Motors, der Temperaturen bis zu 90°C erlaubt. Im Falle einer Verstopfung oder Motor-Blockierung ist es sehr einfach die Motorgruppe mit nur zwei Schrauben zu lösen, zu demontieren und mit Hilfe des Ablasshahnes das Wasser aus der Hebeanlage abzulassen. Das Rückschlagventil ist in der Förderleitung integriert. Bei den 130er-Modellen zusätzlich jeweils in den seitlichen unteren Einlässen. Maximaler Durchmesser der durch das Laufrad beförderbaren Schmutzpartikel: 20 mm. Dazu sind noch ein akustischer Alarm für Rückstau und ein Adapterrohr, um die GENIX mit dem Großteil der vorhandenen Anlagen zu verbinden als Zubehör erhältlich.

KONSTRUKTIONSMERKMALE

Polypropylentank mit 30% Barium, Laufrad aus PPO mit 30% Fiberglas.
Antriebswelle aus rostfreiem Stahl.

KONSTRUKTIONSMERKMALE DES MOTORS

Induktionstyp, Edelstahl, Edelstahlwelle und Deckel.
Überhitzungsschutz.
Verschleißfeste Motorwelle.

MATERIALIEN

Nr.	Beschreibung	MATERIALIEN	
1	TANK	POLYPROPYLEN MIT 15% BARIO	
2	ROHR	EPDM	
3	GENIX VT FLANSCH GRUPPE V230-50Hz	MOTORGEHÄUSE	AISI 304
		MOTORWELLE	AISI 416
		LAUFRAD	POLYPHENYLENOXID MIT 30% FIBERGLAS
		LAUFRADMUTTER	POLYPHENYLENOXID MIT 30% FIBERGLAS
		FLANSCH	POLYPROPYLEN MIT 30% FIBERGLAS
		PUMPENGEHÄUSE	POLYPROPYLEN MIT 30% FIBERGLAS
		EINSTELLSCHRAUBE	POLYPROPYLEN MIT 30% FIBERGLAS
		DIFFUSOR	POLYPROPYLEN MIT 30% FIBERGLAS
4	VENTIL GRUPPE	RÜCKSCHLAGVENTIL GEHÄUSE	POLYPROPYLEN MIT 30 FIBERGLAS
		RÜCKSCHLAGKLAPPE	EPDM
		OR -3118 29.82 X 2.62	NBR
5	FÖRDERLEITUNG	POLYPROPYLEN MIT 30% FIEBERGLAS	

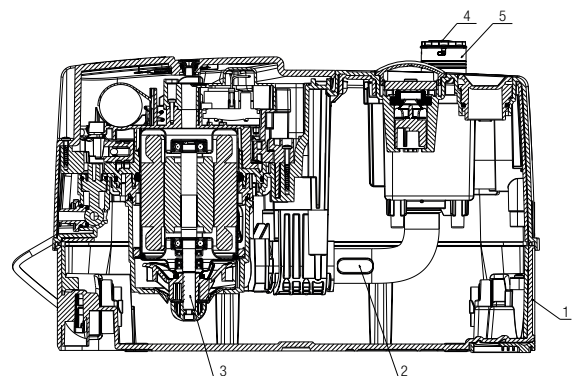

INSTALLATIONSANLEITUNG

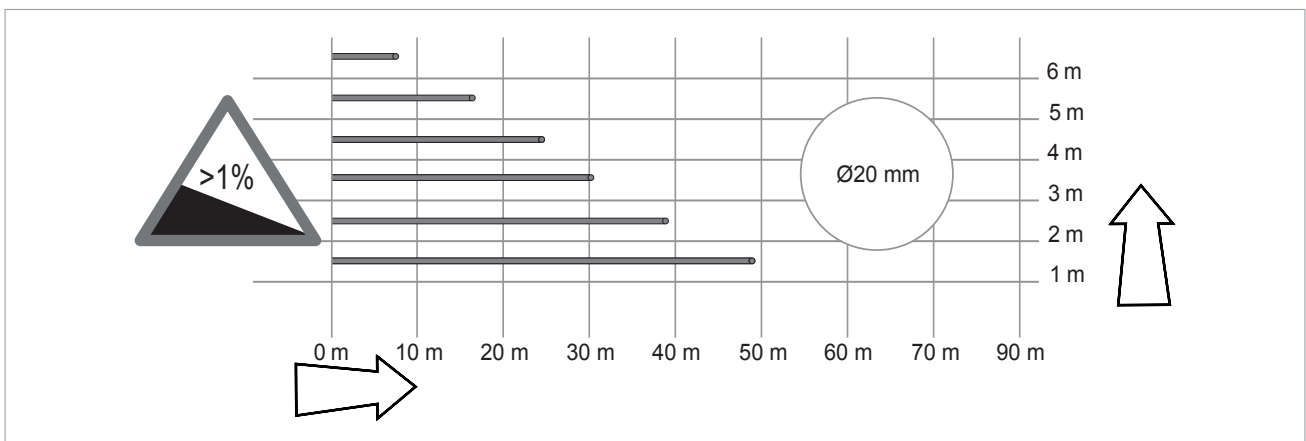
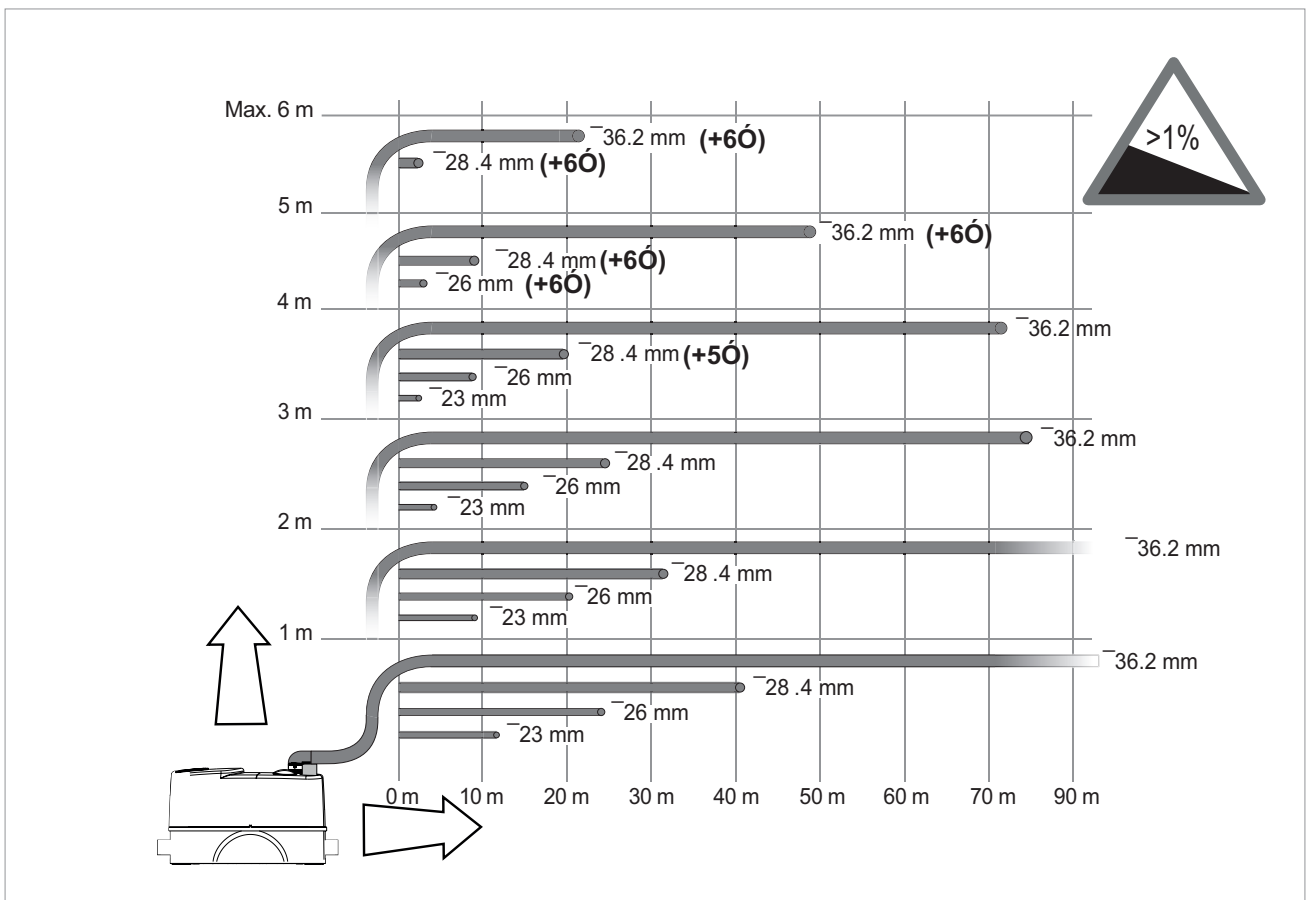
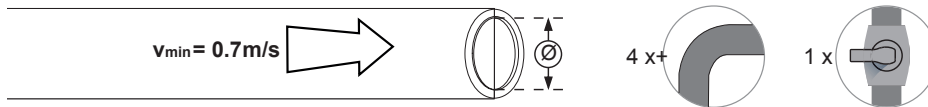
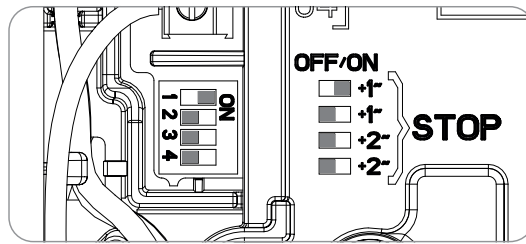

GENIX VT - AUTOMATISCHE HEBEANLAGEN

Temperaturbereich der Flüssigkeit von 0° bis 75°C und bis zu 90°C bis 30 Min.

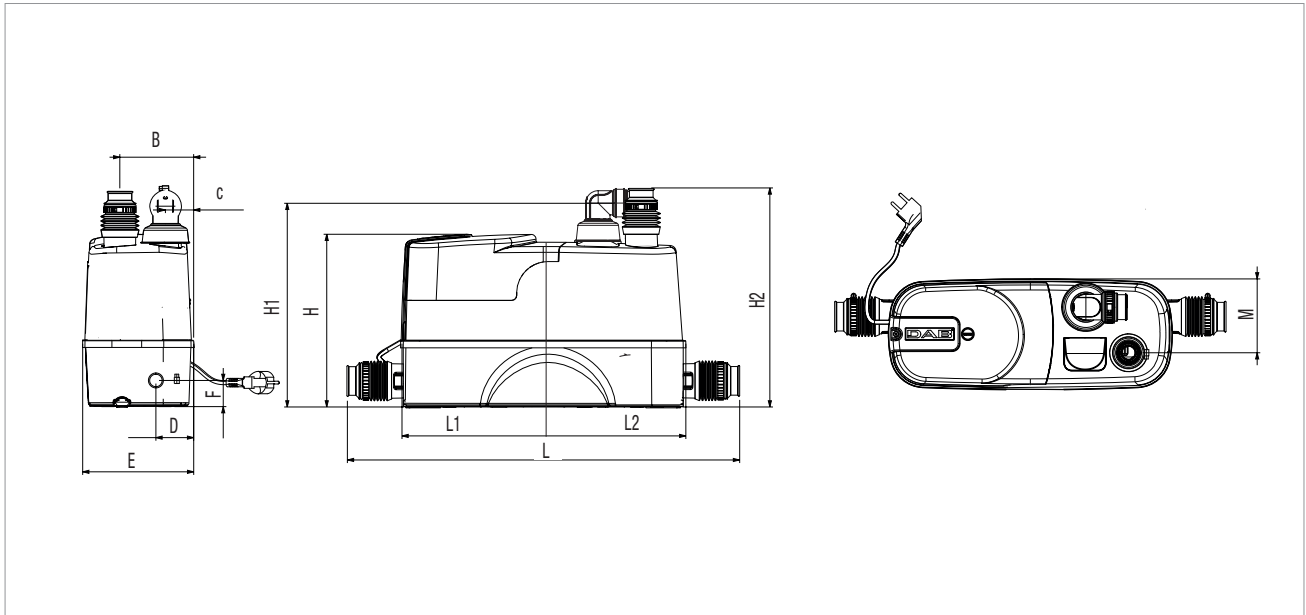



MODELL	ELEKTRISCHE DATEN				
	SPANNUNG 50 Hz	P1 MAX kW	P2 NENNLEISTUNG		In A
			kW	PS	
GENIX VT 010	1 x 230 V ~	0,53	0,32	0,44	2,5
GENIX VT 030	1 x 230 V ~	0,53	0,32	0,44	2,5

MODELL	A	B	C	D	E	F	G	H	H1	H2	I	L	L1	L2	M	N	VERPACKUNGSMASSE			VOLUMEN (mc)	GEWICHT Kg
																	L/A	L/B	H		
GENIX VT 010	183	125	56	/	178	/	80	277	322	346	150	456	/	/	125	/	538	227	426	0,052	10
GENIX VT 030	183	125	56	60	178	42	80	277	322	346	150	456	322	307	125	/	538	227	426	0,052	10,3

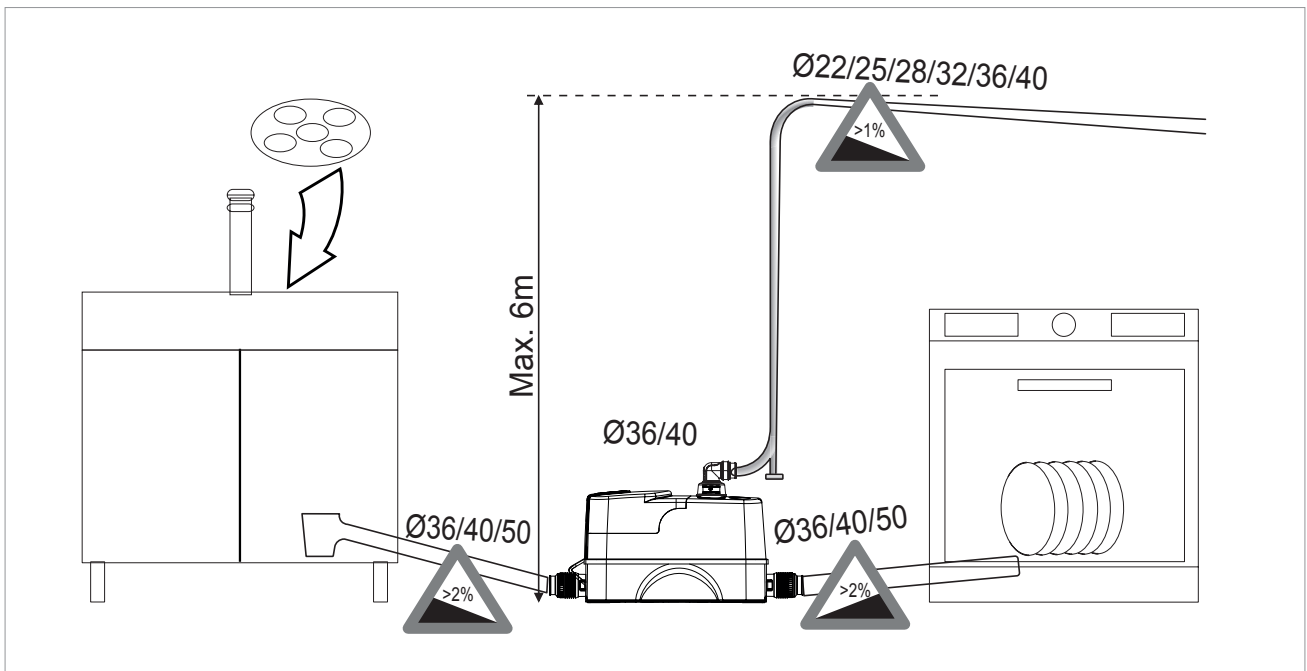
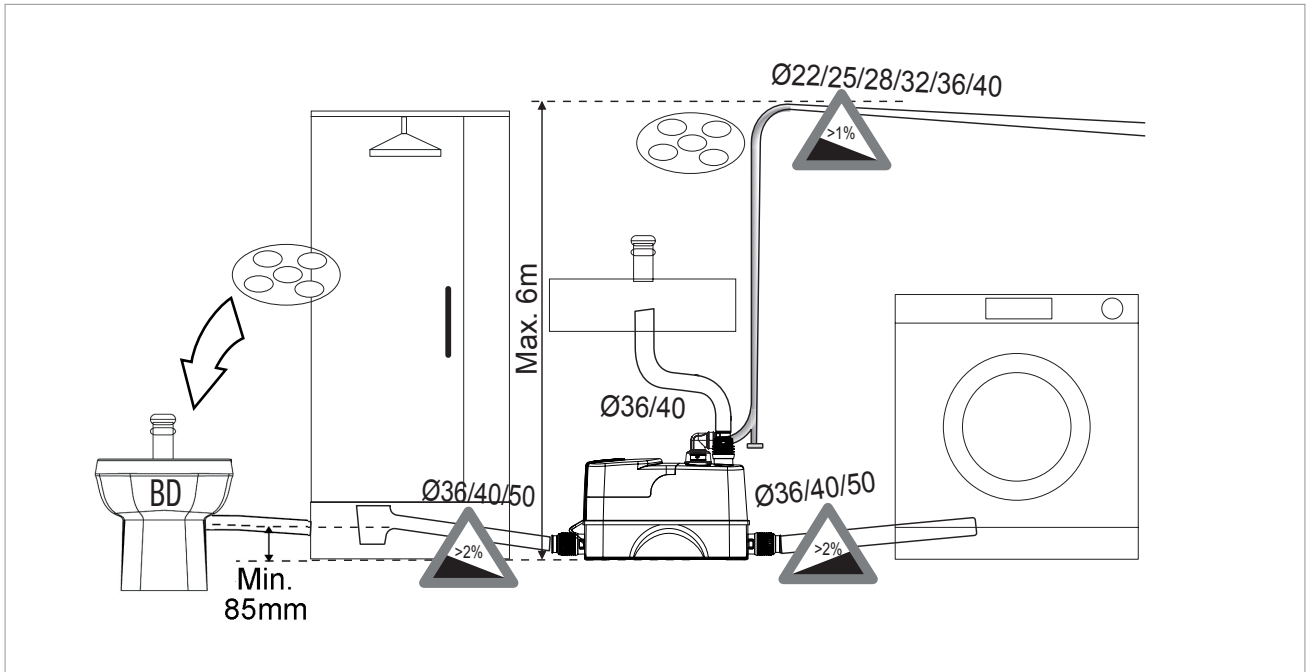
INSTALLATION



AKUSTISCHER ALARM	BESCHREIBUNG
	AKUSTISCHER ALARM

FLEXIBLER DRUCKABGANG	BESCHREIBUNG
	FLEXIBLER DRUCKABGANG

DNA[®]

PUMPS SELECTOR



On-line product selection



DAB Pumps GmbH
Am Nordpark 3
- 41069 Mönchengladbach - Germany
info.germany@dwtgroup.com
Tel. +49 2161 47 388 0
Fax +49 2161 47 388 36
www.dabpumps.de

D



DAB PUMPS IBERICA S.L.
Calle Verano 18-20-22
28850 - Torrejón de Ardoz - Madrid
Spain
Info.spain@dwtgroup.com
Tel. +34 91 6569545
Fax: + 34 91 6569676



DAB PUMPS SOUTH AFRICA
Twenty One industrial Estate,
16 Purlin Street, Unit B, Warehouse 4
Olifantsfontein -1666 - South Africa
info.sa@dwtgroup.com
Tel. +27 12 361 3997



DAB PUMPS BV
'tHofveld 6 C1
1702 Groot Bijgaarden - Belgium
info.belgium@dwtgroup.com
Tel. +32 2 4668353



DAB PUMPS HUNGARY KFT.
H-8800
Nagykanizsa, Buda Ernő u.5
Hungary
Tel. +36 93501700



DAB PUMPS (QINGDAO) CO. LTD.
No.40 Kaituo Road, Qingdao Economic &
Technological Development Zone
Qingdao City, Shandong Province - China
PC: 266500
sales.cn@dwtgroup.com
Tel. +86 400 186 8280
Fax +86 53286812210



DAB PUMPS B.V.
Albert Einsteinweg, 4
5151 DL Drunen - Nederland
info.netherlands@dwtgroup.com
Tel. +31 416 387280
Fax +31 416 387299



DAB PUMPS POLAND Sp. z o.o. Ul.
Janka Muzykanta 60
02-188 Warszawa - Poland
polska@dabpumps.com.pl



DAB PUMPS DE MÉXICO, S.A. DE C.V.
Av Amsterdam 101 Local 4
Col. Hipódromo Condesa,
Del. Cuauhtémoc CP 06170
Ciudad de México
Tel. +52 55 6719 0493



OOO DAB PUMPS
Novgorodskaya str. 1, block G
office 308, 127247, Moscow -
Russia info.russia@dwtgroup.com
Tel. +7 495 122 0035
Fax +7 495 122 0036



DAB PUMPS LTD.
6 Gilbert Court
Newcomen Way
Severalls Business Park
Colchester
Essex
CO4 9WN - UK
salesuk@dwtgroup.com
Tel. +44 0333 777 5010



DAB PUMPS INC.
3226 Benchmark Drive
Ladson, SC 29456 - USA
info.usa@dwtgroup.com
Tel. 1- 843-797-5002
Fax 1-843-797-3366



DAB PUMPS OCEANIA PTY LTD
426 South Gippsland Hwy,
Dandenong South VIC 3175 - Australia
info.oceania@dwtgroup.com
Tel. +61 1300 373 677